



# SMART HELMET

**ADVANCED**

*high-tech resistance made professionally*



**USER MANUAL**  
Original Instructions

# INDEX

ENGLISH



001

ITALIANO



015

# SMART HELMET

## **ADVANCED**

*high-tech resistance made professionally*

## **USER MANUAL**

Original Instructions

For more information, technical support  
and assistance, contact your dealer or visit the website

**[www.alemobility.com](http://www.alemobility.com)**

# INDEX

1. Overview
2. Wearing the device
3. Helmet lining
4. Function indicator
5. Charging mode
6. Buzzer response
7. Item details
8. Warning

# 1. OVERVIEW

## **Area of application:**

The helmet is suitable for cycling, skating, skateboarding, e-bikes, balance bikes and any other sport where a vehicle without an internal combustion engine is involved. It is not designed for use with motorcycles or motor vehicles.

## **Precautions:**

In the event of any differences between the actual product and the illustrations in this manual, please refer to the actual product.

This manual only provides basic guidelines on how to use the helmet.

## **Safety:**

The helmet has been tested and is suitable for the protection of the head and a reduction of potential injury as a result of impact. For greater protection of the wearer, in addition to using the helmet correctly during an activity, it must be used in an appropriate environment and in an appropriate manner.

## **Warning!**

Do not use the helmet if it has sustained an impact or is damaged.

## **Comfort:**

The helmet is designed to be lightweight and does not cause fatigue when exercising for long periods of time. Sophisticated design with multiple holes, excellent for ventilation and comfort. The soft, elastic lining does not put excessive pressure on the head, making it more comfortable to wear.

## 2. WEARING THE DEVICE

### Correct methods of wearing the device:

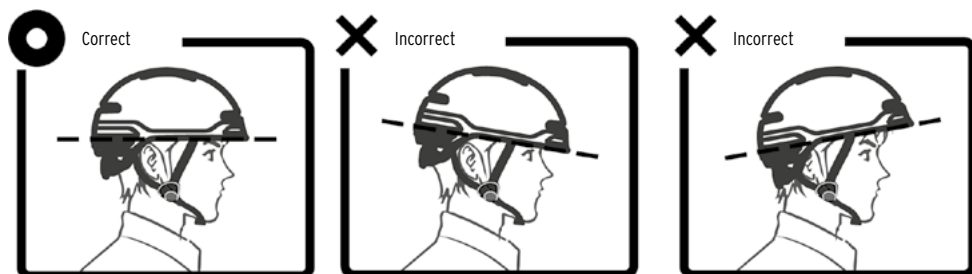

### Warning!

Always wear a helmet correctly in order to better protect yourself. Do not use the helmet if it has sustained an impact and replace if necessary.

### Using the buckle:

Connect the two buckles and fasten them as shown in the image.

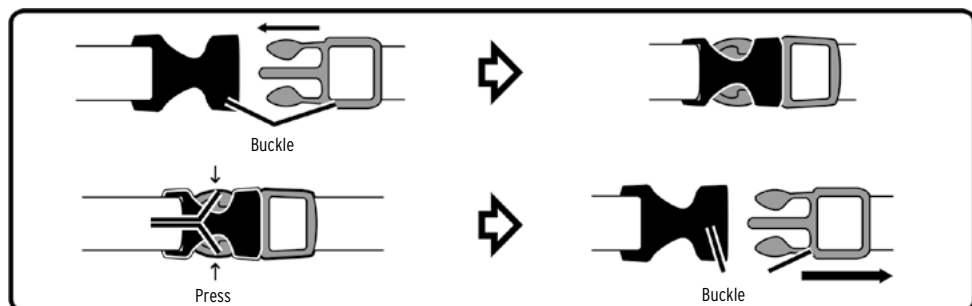

### Warning!

Please ensure that the buckle is correctly fastened before using your vehicle. The helmet strap must be adjusted correctly, neither too tight nor too loose. If the strap is too loose, or used incorrectly, the helmet may easily slip off the head. Used in this manner, it may not adequately protect the head in the event of an accident and may result in injury or death.

### Adjusting the strap and buckle:

A fan-shaped buckle is located on the strap on both sides, which can be adjusted by moving it up and down.

See image (A) to see how it moves. See image (B) for the correct position, it should be moved below the lower part of the ear, closest to the lobe.

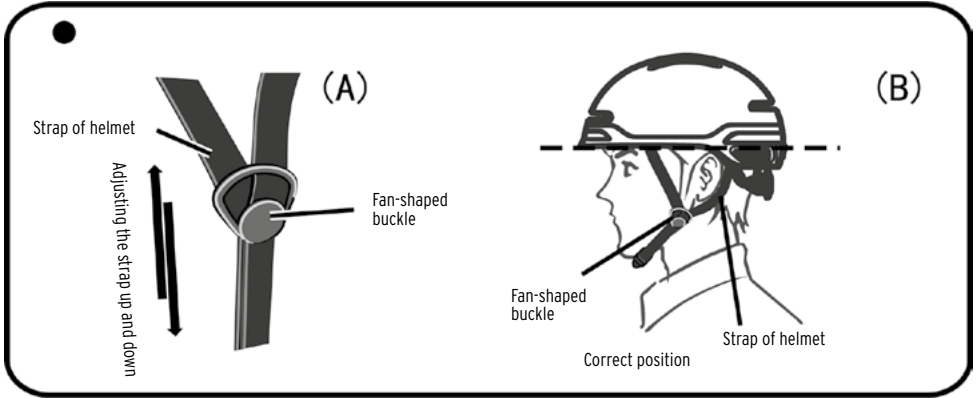

### Warning!

Do not wear the strap loosely or the helmet may come off. If it is too tight, it will not be comfortable. Adjust the strap to the shape of your head.

### Size Adjustment System:

### Setting the control knob:

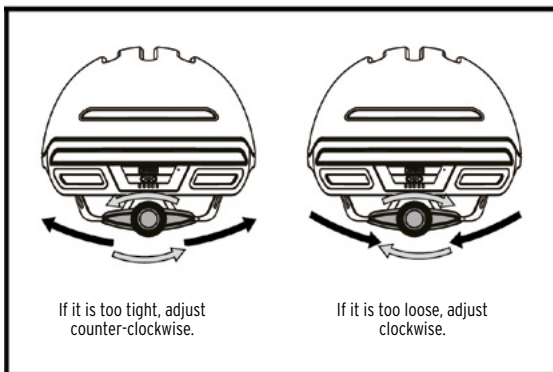

- Stabilise the front with one hand and adjust gently with the other.

## Warning!

When using the adjuster, take care not to get your hair tangled in the knob.

### Setting the sliding adjuster:

Adjustment devices with snap buttons or slide guides can be adjusted to a comfortable angle to suit your needs and are removable for cleaning and maintenance. They can be replaced if they are damaged.

- Before using the helmet, ensure that the slide guide and slot are in the correct positions.

Steps to adjust the angle of the adjuster:

Adjust the angle using the three adjustment positions, and reselect the position of the snap button that you desire. Lastly, fasten the adjuster with the snap button.

Secure the adjuster  
Snap or sliding fastener  
(removable)  
before fastening,  
ensure that  
the position  
of the buckle  
pins of the left  
and right  
adjusters  
are aligned.

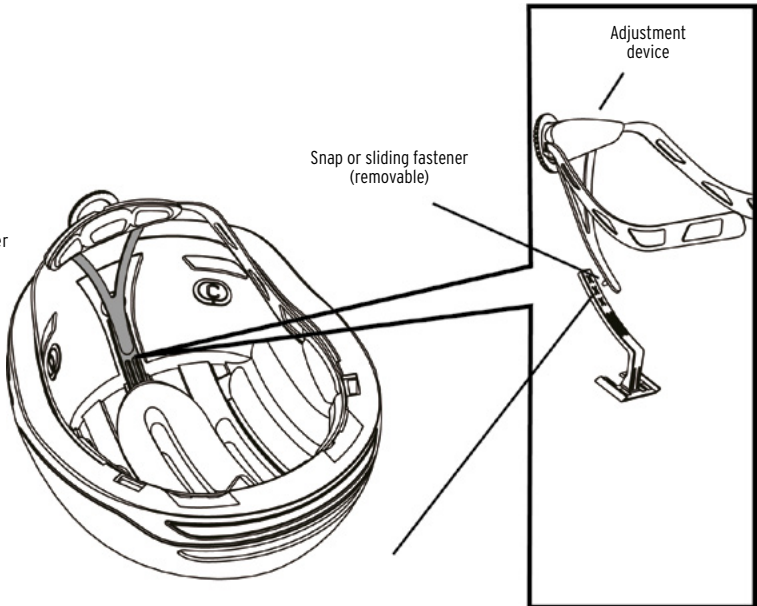

Sliding adjuster: allows different angles and positions to be adjusted to achieve the most comfortable position that best suits the shape of the head. Snap button may be removed for cleaning or replacement.

## Warning!

A sharp impact or external compression may easily result in damage or deformation of the adjuster.



## Removing the foam pad from the adjuster:

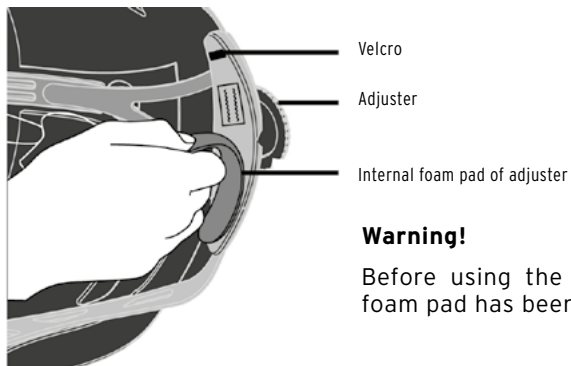

### **Warning!**

Before using the helmet, ensure that the adjuster foam pad has been correctly fitted.

### 3. HELMET LINING

#### Using and cleaning the lining:

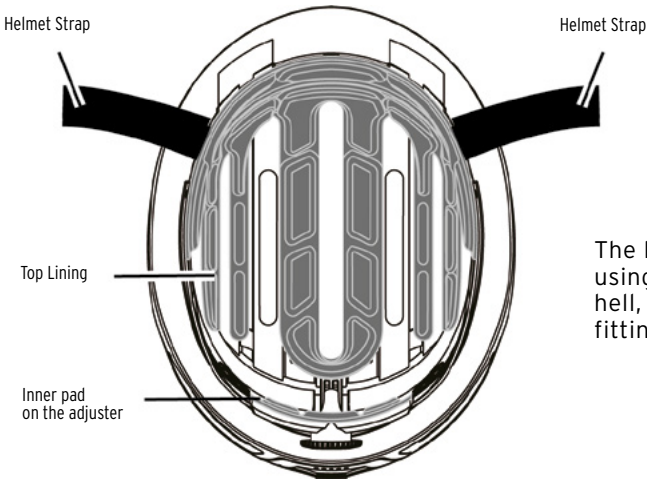

The liner is glued and secured using Velcro on the helmet shell, which makes removal and fitting easy.

#### Warning!

- When fitting the lining Do not obstruct the holes in the helmet to ensure continuous ventilation and comfort.
- Regular cleaning of the lining is recommended.

When the helmet becomes dirty, clean it using a damp cloth. Before cleaning, ensure that the helmet is switched off and cover the charging port to prevent damage to electronic components. Do not use alcohol, gas, paraffin or similar corrosive or volatile chemical solvents. These may deteriorate the appearance or damage the internal structure of the helmet. Do not use pressurised water guns or running water for cleaning. The helmet is not waterproof.

## 4. FUNCTION INDICATOR

### Self-check Mode:

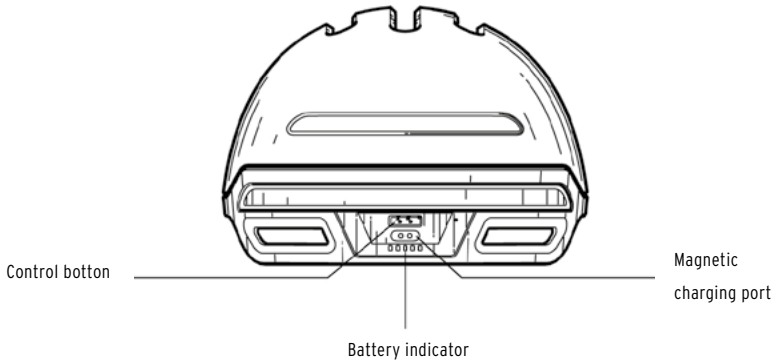

- You must first recharge the device to 100%
- To switch on, push and hold the main switch button for 3 seconds when it emits an acoustic signal.
- Main switch button: push and hold for 3 seconds with an acoustic signal and switch on the helmet (push and hold for 3 seconds to switch it off when switched on).
- The red charging indicators illuminate from left to right.
- The charging indicator light then illuminates depending on the actual charge. (one light means the current battery is at 20%, two lights means 40%, and so on.)
- The system enters the self-test mode (lights illuminate one by one).
- After completing a self-test, the device enters continuous light mode after two acoustic signals.
- Now push the main switch button to select another riding mode.
- Riding modes include: continuous light mode, rapid flashing mode, slow flashing mode, dual flashing mode, etc.
- Continuous light mode: this is the default mode after powering up.

**Continuous light mode:**

- After completing a self-test, the device enters continuous light mode after two acoustic signals.
- Front lights: red light flashes.
- Rear lights: 10 red lights flash in the centre.

**Dual flashing mode:**

- Push the button in continuous light mode and the device enters double flashing mode after an acoustic signal.
- Front lights: yellow light flashes.
- Rear lights: yellow lights illuminate one at a time from the centre to both left and right sides and flash in a circular pattern.

**Slow flashing mode:**

- Push the button in dual flashing mode and the device enters slow flashing mode after an acoustic signal.
- Front lights: red light flashes slowly.
- Rear lights: 10 red lights flash slowly in the centre.

**Rapid flashing mode:**

- Push the button in slow flashing mode and the device enters rapid flashing mode after an acoustic signal.
- Front lights: red light flashes rapidly.
- Rear lights: 10 red lights flash rapidly in the centre.

**Left-hand turn mode:**

- Turn head to the left and return it to the centre. The device enters left-hand turn mode after an acoustic signal.
- Front lights: The yellow light on the left flashes and the red light on the right illuminate continuously.
- Rear lights: the yellow lights illuminate from the centre to the left light up one by one and the red light on the right illuminates continuously.
- After engaging the left-hand turn mode for approx. 8 seconds, it will return to its initial state after 2 acoustic signals.
- Reminder: Turning the head 15~30 degrees is the most effective way when making turns.

**Right-hand turn mode:**

- Turn head to the right and return it to the centre. The device enters right-hand turn mode after an acoustic signal.
- Front lights: the yellow lights on the right flash. The red lights on the left illuminate continuously.

- Rear lights: the yellow lights illuminate one at a time from the centre to the right and the red light on the left is permanently illuminated.
- After engaging right-hand turn mode for approx. 8 seconds, it will return to its initial state after 2 acoustic signals.
- Reminder: Turning the head 15~30 degrees is the most effective way when making turns.

**Braking mode:**

- The sensor is activated and enters braking mode when the speed abruptly changes (braking).
- Front lights: red light flashes slowly.
- Rear lights: Once all the rear lights are illuminated for 3 seconds, the red lights illuminate one at a time from the centre to both the left and right sides and the device returns to its initial state after 8 seconds.

## 5. CHARGING MODE

### **Charging mode:**

• Two charging modes are available: on and off. The red light provides a dynamic display during charging, and is steady when fully charged. The first red light from the left to the far right provides a dynamic real-time display. When the battery is below 20% while charging, the first red light on the left remains permanently illuminated. The second red light and the lights on the far right are displayed dynamically in real time when the charge is greater than 20% but less than 40% during charging, and so on. The fourth red light flashes when the charge exceeds 80% but is below 100%. The five lights illuminate simultaneously when the device is fully charged. After switching off and charging, it returns to the off state and, after switching on and charging, it returns to the on state.

## 6. BUZZER RESPONSE

### **Buzzer response:**

- An acoustic signal is emitted as a reminder when the button completes an action.
- On/Off: the buzzer sounds once.
- Response of direction indicators: One beep to switch on the turning light, after 8 seconds, two beeps indicate completion of the turn and switch off the turning indicator.
- Low battery warning (battery below 10%): four beeps, twice in succession. Reminder once every 5 minutes, this switches off after a total of three reminders, and the first red battery light on the left flashes when the battery is low.

### **Caution!**

The system automatically switches off when the helmet is not in use and remains stationary for 3 minutes.

## 7. ITEM DETAILS

### **Item details:**

- Item name: Advanced smart helmet
- Item specifications: somatosensory control, smart rotation
- Product chinstrap: 550~590mm (M/L)
- Item dimensions: 285 x 223 x 157mm
- Item weight: approx. 370g
- Rated power (W): Max: 1W
- Rated operational voltage (V): 3.5~4.25V
- Battery specifications: 3.7V, 650mA
- Charging parameters: 5V+/-0.25V, 500mA
- Average operating current: approx. 80mA (varies with different operating modes)
- Environmental conditions: temperature -10° to + 50 °C, humidity 0%~90% RH, non-condensing.

## 8. WARNING

Any warranties included in the laws of a country, encompassing warranties of merchantability and fitness for a particular purpose, are all subject to the limited duration of the warranty. Since some jurisdictions do not permit limited warranties, the above limitations may not be applicable. The limited warranty, in addition to the limitations, supersedes all other similar warranties, agreements and obligations of the manufacturer or seller.

### **Warning:**

No helmet is able to prevent all accidents that may occur while riding. This helmet cannot prevent all potential injuries that may result in death or severe injury.

Smart helmet lights are designed to act as an aid rather than a replacement for regular front and rear lights. Laws in certain countries and cities/regions require that front and rear lights be kept switched on at all times. Ensure that you understand and comply with local laws and regulations. Smart helmet lights are designed as an aid and do not replace hand signals. We are unable to guarantee that the helmet signals will be acknowledged by road users. Warning lights can be helpful, but there is no guarantee that accidents or collisions will not occur. The helmet is not designed for use on motor vehicles. It is only recommended for sports where the helmet has been certified as suitable. When in use, check whether the helmet is damaged or is being worn in the correct manner. The helmet is not suitable for children.



# SMART HELMET **ADVANCED**

*high-tech resistance made professionally*

## **MANUALE UTENTE**

Traduzione delle istruzioni originali

Per ulteriori informazioni, supporto tecnico  
e assistenza, contattate il vostro rivenditore o visitate il sito

**[www.alemobility.com](http://www.alemobility.com)**

# INDICE

1. Panoramica
2. Metodi per indossare il dispositivo
3. Rivestimento del casco
4. Indicatore di funzione
5. Modalità di ricarica
6. Tono del cicalino
7. Parametro del prodotto
8. Avvertenza d'uso

# 1. PANORAMICA

## **Ambito di utilizzo:**

Questo casco è indicato per il ciclismo, il pattinaggio, lo skateboard, le biciclette elettriche, le balance bike e per altri sport con utilizzo di un mezzo senza motore a scoppio. Non è adatto a motociclette o veicoli a motore.

## **Precauzioni:**

In caso di discrepanze tra i prodotti reali e le immagini in questo manuale, si prega di fare riferimento al prodotto reale.

Questo manuale fornisce solo un riferimento su come utilizzare il casco.

## **Sicurezza:**

Il casco è stato testato ed è indicato per proteggere la testa e ridurre i possibili danni causati dagli impatti. Per una migliore protezione dell'utente, oltre a usare il casco correttamente durante l'attività, è necessario utilizzarlo in un ambiente consono e in modo adeguato.

## **Avvertenza!**

Non utilizzare più il casco in caso abbia subito un impatto o si sia danneggiato.

## **Comfort:**

Il casco è progettato per essere leggero e non aumentare il carico, il che soddisferà le vostre esigenze di esercizio di lunga durata. Design raffinato con fori multipli, ottimi per la ventilazione e il comfort. Il rivestimento morbido ed elastico, non fa pressione sulla testa, in modo da rendere la vestibilità più comoda durante l'utilizzo.

## 2. METODI PER INDOSSARE IL DISPOSITIVO

### Metodi corretti per indossare il dispositivo:

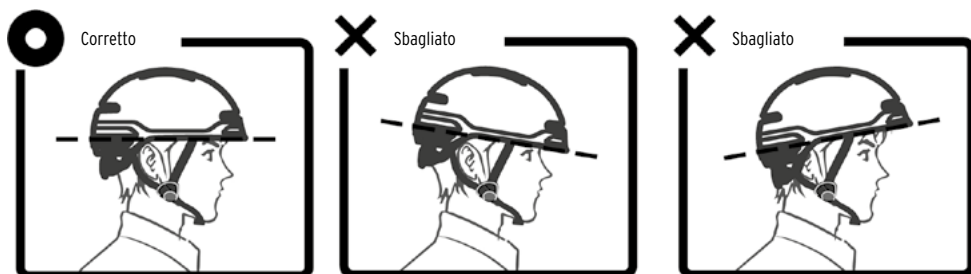

### Avvertenza!

Al fine di proteggere meglio gli utenti, si prega di indossare il casco correttamente. Si prega inoltre di non utilizzare il casco nel caso in cui abbia subito un impatto ed eventualmente sostituirlo.

### Come usare la fibbia:

Collegare le due fibbie e bloccarle come mostra l'immagine.

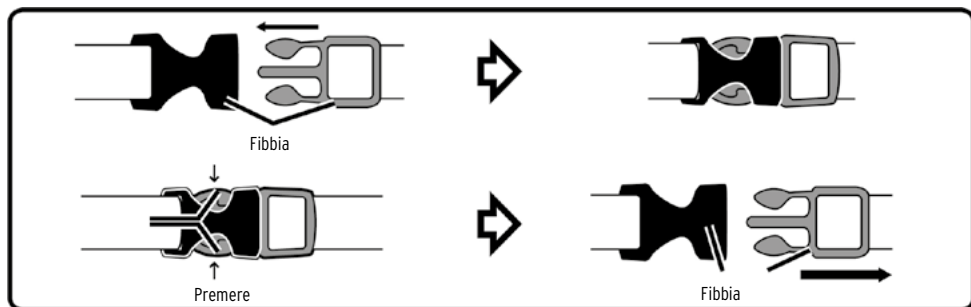

### Avvertenza!

Assicurarsi che la fibbia sia correttamente allacciata prima di utilizzare il mezzo. Il cinturino del casco deve essere regolato correttamente, né troppo stretto né troppo largo. Con il cinturino troppo allentato, o indossandolo in modo scorretto, il casco può facilmente scivolare dalla testa. In questo modo non può proteggere adeguatamente la testa in caso di incidente e potrebbe causare lesioni o morte.

## Come regolare il cinturino e la fibbia:

Una fibbia a forma di ventaglio è posta sul cinturino in entrambi i lati, questa può essere regolata spostandola in alto e in basso.

Vedere immagine (A) per capire come si muove. Guardare immagine (B) per controllarne la posizione, essa dovrebbe essere spostata sotto la parte inferiore dell'orecchio, quella più vicina al lobo.

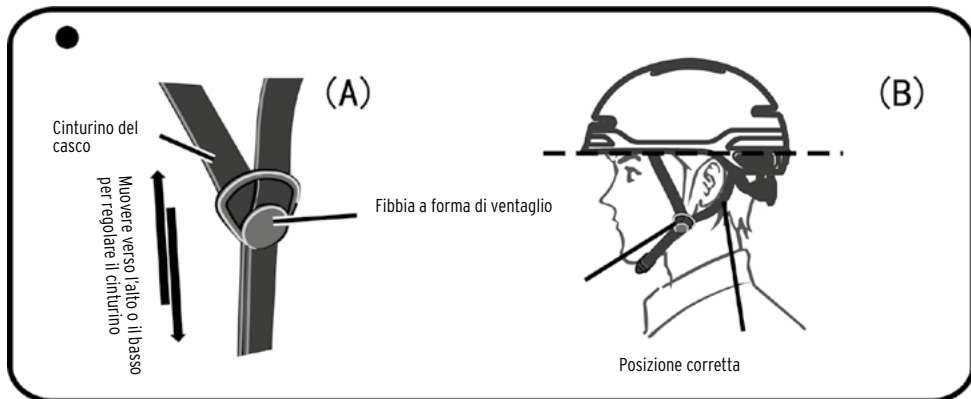

## Avvertenza!

Non tenere il cinturino allentato o il casco potrà sfilarsi. Se viene stretto troppo non sarà comodo. Si prega di regolare il cinturino in base alla forma della testa.

## Sistema di regolazione della taglia:

### Come impostare la manopola di regolazione:

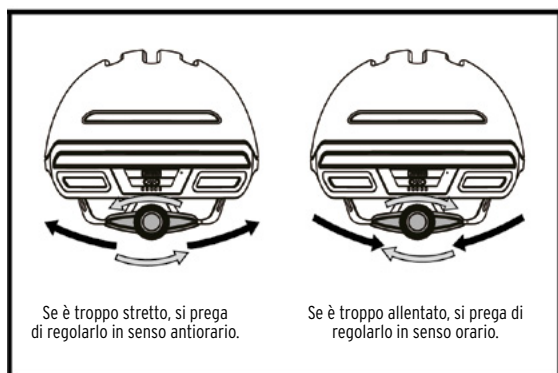

- Stabilizzare la parte anteriore con una mano e adattare la regolazione in modo leggero con l'altra.

## Avvertenza!

Durante l'uso del dispositivo di regolazione, attenzione a non fare impigliare i capelli nella manopola.

## Come settare il dispositivo di regolazione a scorrimento:

I dispositivi di regolazione con bottoni a pressione o guide di scorrimento possono essere regolati ad un angolo confortevole secondo le proprie esigenze e sono smontabili per la pulizia e la manutenzione. Sono sostituibili se sono danneggiati.

- Prima di usare il casco, assicurarsi che la guida di scorrimento e la scanalatura di scorrimento siano nelle giuste posizioni.

Passaggi per impostare l'angolo del dispositivo di regolazione:

Regolare l'angolo attraverso le tre posizioni di regolazione, e riselectare la posizione del pulsante a scatto che si desidera. Infine, allacciare il dispositivo di regolazione con il pulsante a scatto.

Fissare il dispositivo di regolazione prima di allacciarlo, assicurarsi che la posizione dei perni della fibbia dei dispositivi di regolazione di sinistra e di destra siano allineati.

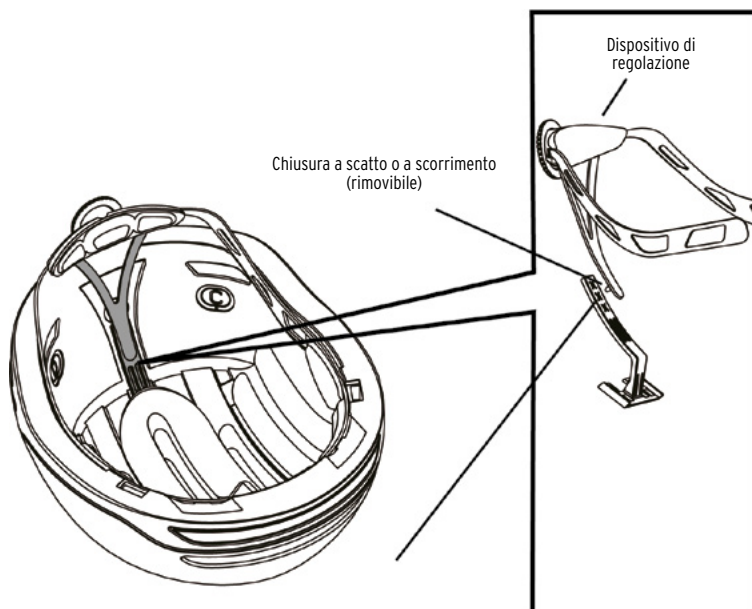

Dispositivo di regolazione a scorrimento: per regolare diversi angoli e posizioni al fine di ottenere la posizione più comoda che meglio si adatti alla forma della testa. Il pulsante a scatto può essere smontato per la pulizia e la sostituzione.

## Avvertenza!

Un forte impatto o una compressione esterna possono facilmente causare danni o deformazioni del dispositivo di regolazione.

## Come rimuovere il cuscinetto del dispositivo di regolazione:

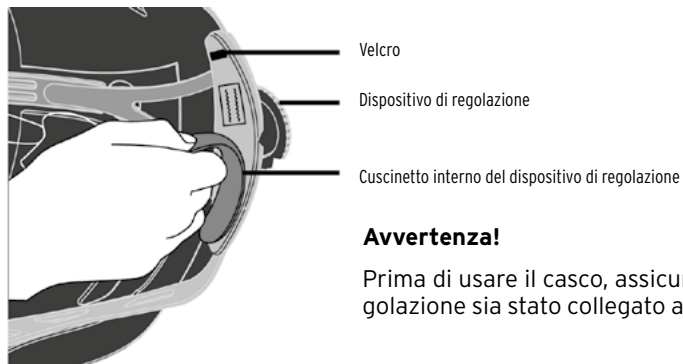

### **Avvertenza!**

Prima di usare il casco, assicurarsi che il cuscinetto di regolazione sia stato collegato al dispositivo di regolazione.

### 3. RIVESTIMENTO DEL CASCO

#### Come usare e pulire il rivestimento:

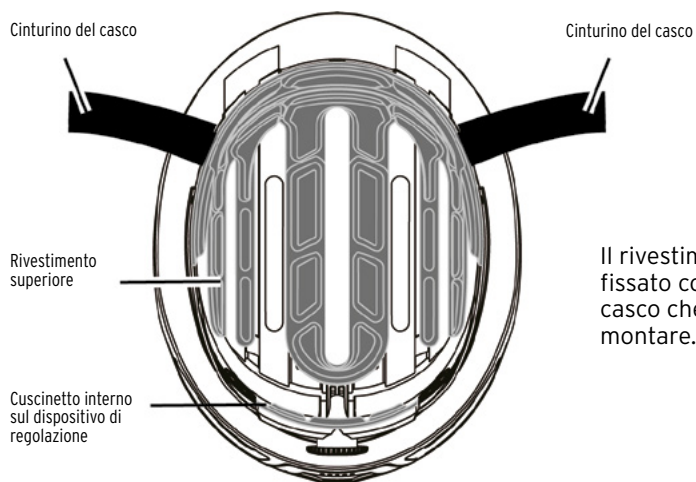

Il rivestimento è incollato e fissato con il velcro sul corpo del casco che è facile da smontare e montare.

#### Avvertenza!

- Durante il montaggio del rivestimento si prega di non bloccare i fori del casco per mantenere costante la ventilazione e il comfort.
- Si raccomanda di pulire periodicamente il rivestimento.

Quando il casco si sporca, pulirlo con un panno umido. Prima di pulirlo, assicurarsi che il casco sia spento e coprire la porta di ricarica per evitare danni ai componenti elettronici. Non usare alcool, gas, cherosene o altri solventi chimici corrosivi e volatili. Questi potrebbero danneggiare sia l'aspetto che la struttura interna del casco. Non usare pistole ad acqua pressurizzata o acqua corrente per la pulizia. Il casco non è impermeabile.



## 4. INDICATORE DI FUNZIONE

### Modalità di autotest:

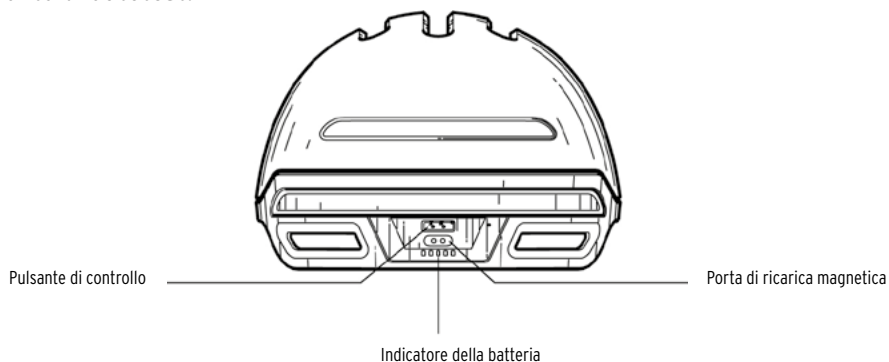

- Come prima cosa dovrete effettuare una ricarica al 100%
- Per accenderlo, tenere premuto il pulsante dell'interruttore principale per 3 secondi quando emette un segnale acustico.
- Pulsante dell'interruttore principale: tenere premuto per 3 secondi con un segnale acustico e accendere il casco (tenere premuto per 3 secondi per spegnerlo quando è acceso).
- Gli indicatori di ricarica in rosso si accenderanno da sinistra a destra.
- In seguito, verrà visualizzata la luce dell'indicatore di ricarica secondo l'attuale carica effettiva. (la luce accesa significa che la batteria attuale è al 20%, due luci accese significano il 40%, e così via.)
- Il sistema entrerà nella modalità di autotest (le spie si accendono uno ad uno).
- Dopo aver completato l'autotest, il dispositivo entrerà in modalità di illuminazione costante dopo due segnali acustici.
- A questo punto, premere il pulsante dell'interruttore principale per selezionare una delle 4 modalità di guida.
- Le modalità di guida includono: modalità a luce costante, modalità a flash rapido, modalità a flash lento, modalità a doppio flash, ecc.
- Modalità a luce costante: è il modello predefinito dopo l'accensione.

**Modalità a luce costante:**

- Dopo aver completato l'autotest, il dispositivo entrerà in modalità di illuminazione costante dopo due segnali acustici.
- Luci anteriori: la luce rossa lampeggia.
- Luci posteriori: 10 luci rosse al centro lampeggiano.

**Modalità a doppio flash:**

- Premere il pulsante in modalità a luce costante ed entrare in modalità a doppio flash dopo un segnale acustico.
- Luci anteriori: la luce gialla lampeggia.
- Luci posteriori: le luci gialle si accendono una alla volta dal centro a entrambi i lati di sinistra e destra e lampeggiano in modo circolare.

**Modalità a flash lento:**

- Premere il pulsante nella modalità a doppio flash ed entrare nella modalità a flash lento dopo un segnale acustico.
- Luci anteriori: la luce rossa lampeggia lentamente.
- Luci posteriori: 10 luci rosse al centro lampeggiano lentamente.

**Modalità a flash rapido:**

- Premere il pulsante in modalità flash lento ed entrare in modalità flash rapido dopo un segnale acustico.
- Luci anteriori: la luce rossa lampeggia rapidamente.
- Luci posteriori: 10 luci rosse al centro lampeggiano rapidamente.

**Modalità di svolta a sinistra:**

- Girare la testa a sinistra e farla tornare al centro. Entrare nel modulo di svolta a sinistra dopo un segnale acustico.
- Luci anteriori: La luce gialla a sinistra lampeggia e la luce rossa a destra è accesa in modo costante.
- Luci posteriori: le luci gialle dal centro a sinistra si accendono una ad una e la luce rossa a destra rimane costantemente accesa.
- Dopo aver inserito il modulo di svolta a sinistra per circa 8 secondi, questo tornerà allo stato iniziale dopo 2 segnali acustici.
- Promemoria: Girare la testa di 15~30 gradi è il modo migliore quando si svolta.

**Modalità di svolta a destra:**

- Girare la testa a destra e farla tornare al centro. Entrare nel modulo di svolta a destra dopo un segnale acustico.
- Luci anteriori: le luci gialle a destra lampeggiano. Le luci rosse a sinistra sono accese in modo costante.

- Luci posteriori: le luci gialle si accendono una alla volta dal centro a destra e la luce rossa a sinistra rimane costantemente accesa.
- Dopo essere entrato nel modulo di svolta a destra per circa 8 secondi, questo tornerà allo stato iniziale dopo 2 segnali acustici.
- Promemoria: Girare la testa di 15~30 gradi è il modo migliore quando si svolta.

### **Modalità di frenata:**

- Il sensore si attiva ed entra nella modalità di frenata quando la velocità cambia improvvisamente (frenata).
- Luci anteriori: la luce rossa lampeggia lentamente.
- Luci posteriori: Una volta che tutte le luci posteriori sono accese per 3 secondi, le luci rosse si accendono una alla volta dal centro a entrambi i lati di sinistra e destra e il dispositivo ritorna allo stato iniziale dopo 8 secondi.

## 5. MODALITÀ DI RICARICA

### **Modalità di ricarica:**

• Ci sono 2 modalità di ricarica: modalità di ricarica da acceso e da spento. La spia rossa mostra un'indicazione dinamica nella sezione sotto carica, ed è fissa nella sezione completamente carica durante la ricarica. La prima spia rossa da sinistra all'estrema destra mostra una visualizzazione dinamica in tempo reale. quando la batteria è inferiore al 20% durante la ricarica la prima spia rossa a sinistra rimane accesa in modo costante. La seconda spia rossa e le luci all'estrema destra saranno visualizzate in modo dinamico in tempo reale quando la carica è superiore al 20% ma inferiore al 40% durante la ricarica, e così via. La quarta spia rossa lampeggia quando la carica supera l'80% ma è inferiore al 100%. Le cinque spie si accenderanno allo stesso tempo quando sarà completamente carica. Dopo lo spegnimento e la ricarica, tornerà allo stato spento, e dopo l'accensione e la ricarica, tornerà allo stato acceso.

## 6. TONO DEL CICALINO

### **Tono del cicalino:**

- Verrà emesso un segnale acustico come promemoria nel momento in cui il pulsante completa un'azione.
- Accensione/spegnimento: il cicalino suonerà una volta.
- Tono degli indicatori di direzione: Per accendere la luce di svolta un bip, dopo 8 secondi due bip indicano il completamento della svolta e spengono l'indicatore di svolta.
- Avviso di batteria scarica (batteria inferiore al 10%): quattro segnali acustici alla volta, due volte di seguito. Promemoria una volta ogni 5 minuti, si spegne dopo un totale di tre promemoria, e la prima spia rossa della batteria a sinistra lampeggia quando la batteria è scarica.

### **Attenzione!**

Il sistema si spegne automaticamente quando il casco non viene utilizzato e rimane fermo per 3 minuti.

## 7. PARAMETRO DEL PRODOTTO

### **Parametro del prodotto:**

- Nome del prodotto: Casco intelligente avanzato
- Caratteristiche del prodotto: controllo somatosensoriale, rotazione intelligente
- Sottogola del prodotto: 550~590mm (M/L)
- Dimensioni del prodotto: 285 x 223 x 157mm
- Peso del prodotto: circa 370g
- Potenza nominale (W): Max:1W
- Tensione nominale operativa (V): 3.5~4.25V •Specifiche della batteria: 3.7V, 650mA
- Parametri di ricarica: 5V+/-0.25V, 500mA
- Corrente media di lavoro: circa 80mA (varia con diverse modalità di lavoro)
- Ambiente applicabile: temperatura da -10° a + 50 °C, umidità 0%~90%RH senza con densa.

## 8. AVVERTENZA D'USO

Eventuali garanzie incluse nelle leggi di un Paese, comprese le garanzie di commerciabilità e idoneità per scopi specifici, sono tutte soggette alla durata limitata della garanzia. Alcuni Paesi non consentono la garanzia limitata, quindi le limitazioni di cui sopra potrebbero non essere applicabili. La garanzia limitata, oltre alle limitazioni, sostituisce tutte le altre garanzie, gli accordi e gli obblighi analoghi del produttore o del venditore.

### **Avvertenza d'uso:**

Nessun casco può prevenire tutti gli incidenti che possono verificarsi durante l'utilizzo del mezzo. Questo casco non è in grado di escludere tutte le possibilità di infortunio che possono causare morte o lesioni gravi.

Le luci intelligenti del casco sono progettate per fare da supporto piuttosto che sostituire le normali luci anteriori e posteriori. Le leggi di alcuni Paesi e città/regioni richiedono di mantenere la luce anteriore e posteriore accesa in ogni momento. Assicurarsi di capire e rispettare le leggi e i regolamenti locali. Le luci intelligenti del casco sono progettate come supporto e non per sostituire le segnalazioni gestuali. Non possiamo garantire che i segnali del casco possano essere riconosciuti dagli utenti della strada. La spia può essere d'aiuto, ma non c'è garanzia che non si verifichino incidenti o scontri. Il casco non è progettato per l'uso in veicoli a motore. È indicato solo per gli sport in cui il casco sia stato certificato come idoneo. Quando lo si usa, controllare se il casco è danneggiato o se è stato indossato correttamente. Questo casco non è adatto ai bambini.

*automobili*  
**Lamborghini**

The "Automobili Lamborghini" and "Automobili Lamborghini Bull and Shield" trademarks, copyrights, designs and models are used under license from Automobili Lamborghini S.p.A, Italy.



**PLATUM**  
Shaping urban e-mobility

Imported and distributed by M.T. Distribution Srl  
via Bargellino 10 c/d, 40012, Calderara di Reno, (BO) Italy  
[www.platum.com](http://www.platum.com)

Errors and omissions excepted